



# מנהל הנדסה נתניה

## הנחיות לבקרת תאורה בנתניה

כותרות המבנים על פי אזורים:

עיר ימים, אגמים, אזורים חדשים ומבנים מעל 18 קומות

ינואר 2015



# מדיניות תאורה בשכונות העיר

בכדי לשמור על אחדות סביבתית בנראות השכונות בשעות הלילה יוארו "כותרת המבנים" בעיר, על פי עקרונות תאורה זהים לכלל הבניינים.

להלן פירוט אופי ההארה ע"פ האזורים השונים בעיר:

א. **עיר ימים**- יוארו הבניינים מעל 18 קומות. כותרות המבנים יוארו באחד משני גווני התאורה הבאים: כחול או ירוק בהתאם למיקום המבנה בשכונה (פירוט גוון, וסוג התאורה בעמוד הבא).

ב. **אגמים**- יוארו כותרות הבניינים בהיקף השכונה ובציר המרכזי בגוון תאורה: לבן. (פירוט גוון, וסוג התאורה בעמוד הבא).

ג. **נת/600/ א , ציר בן גוריון ומבנים ברחבי העיר**- יוארו כותרות המבנים מעל 18 קומות בגוון תאורה: לבן. (פירוט גוון, וסוג התאורה בעמוד הבא).

\*בבקשות מיוחדות ניתן לפנות לגב' אלה פרידמן, מנהלת מחלקת עיצוב עיר ומידע גרפי, אגף תכנון ועיצוב עיר, עיריית נתניה.



# גוון האור ועוצמת ההארה

## להלן הגדרות עוצמת האור והגוון:

- מקרות האור יבוססו על טכנולוגית LED בלבד.
- גוון האור בכותר המבנים נקבע ע"י מחלקת עיצוב עיר בעיירת נתניה ע"פ מיקום הבניין בעיר ושיקולים סביבתיים, על פי האפיון הנזכר לעיל.
- בתאורה ישירה בה רואים את מקור האור תהייה עוצמת הגוף בטווח של 600-1000 לומנס למטר אורך.
- בפרטים המשתמשים בטכניקת תאורה נסתרת (IN DIRECT) תתוכנן מערכת התאורה לעוצמה ממוצעת בשטח המואר של LUX300-500

## הגדרות גוונים

- גוון האור הכחול הינו בטווח אורך גל בין nm440-460
- גוון האור הירוק הינו בטווח אורך גל בין nm520-550
- גוון אור לבן הינו K4000
- גווני אור אחרים יתואמו מול הגב' אלה פרידמן, מנהלת מחלקת עיצוב עיר ומידע גרפי, אגף תכנון ועיצוב עיר, בעיריית נתניה.
- באחריות המתכנן להתעדכן מול מחלקת עיצוב העיר בעירייה מהו הגוון שבו יש להעיר את הבניין ע"פ מיקומו בעיר

## כללי

- מצ"ב מספר עקרונות מאושרים להארת כותרות המבנים.
- עקרונות אלו הינם לצורך המחשה בלבד, לכל מבנה יש להתאים פתרון תאורה מפורט התואם לצורתו הגיאומטרית של המבנה והמבוסס על עקרונות התאורה המצורפות בחוברת זו.
- באחריות היזם להציג בפני מחלקת עיצוב עיר את פתרון התאורה הספציפי למבנה, בשלב קבלת היתר הבנייה ופעם נוספת בסיום הבניה כתנאי לקבלת טופס איכלוס.



# עקרונות מאושרים להארת כותרות המבנים

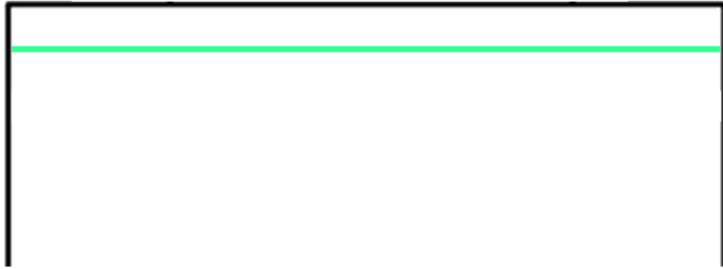

דוגמא 2

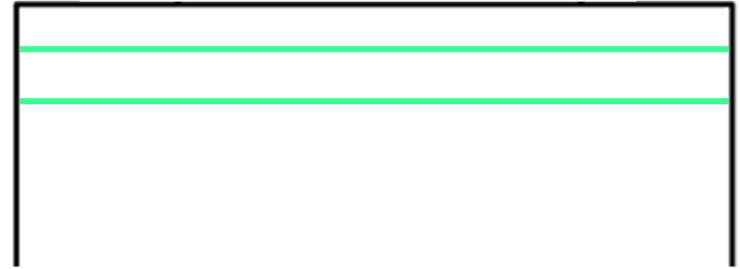

דוגמא 1

פסי תאורה אופקיים בראש הבניין. ניתן ליישום על ידי פס אחד או מספר פסים כבדוגמא 1.

פס תאורה (צבע להמחשה בלבד)

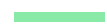

# עקרונות מאושרים להארת כותרות המבנים

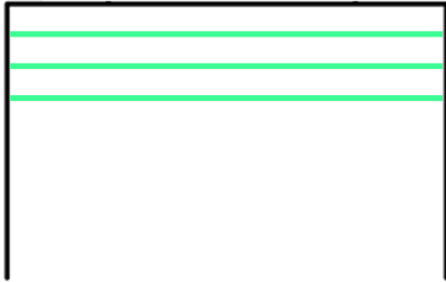

דוגמא 3

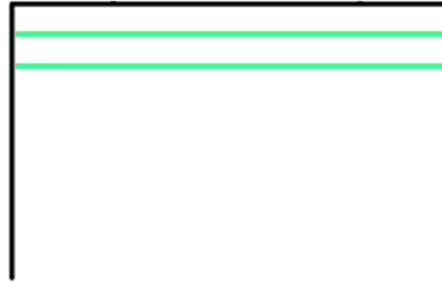

דוגמא 2

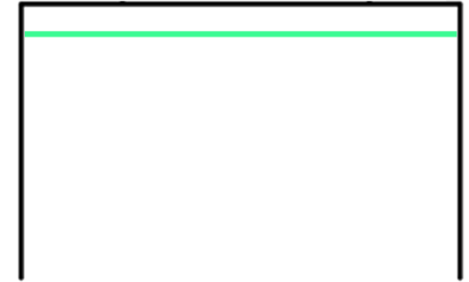

דוגמא 1

פסי תאורה אופקיים לאורך כותרת הבניין. ניתן ליישום על ידי פס אחד או מספר פסים כבדוגמאות 2-3.

פס תאורה (צבע להמחשה בלבד)

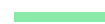

# עקרונות מאושרים להארת כותרות המבנים

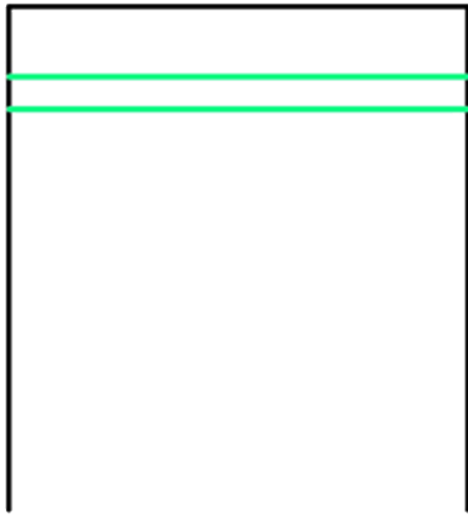

דוגמא 3

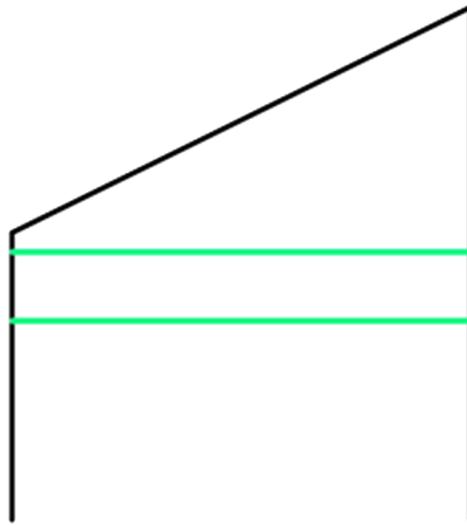

דוגמא 2

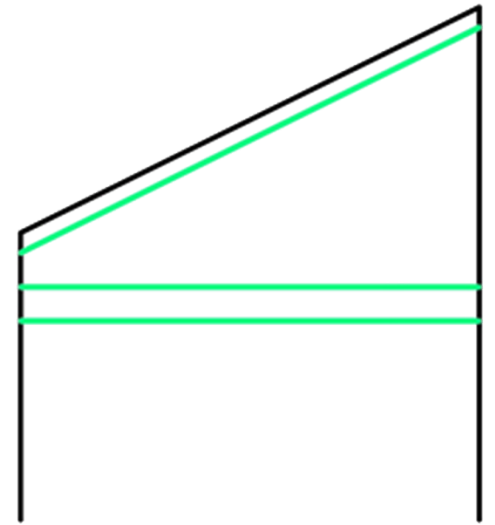

דוגמא 1

פסי תאורה אופקיים לאורך כותרת הבניין.

פס תאורה (צבע להמחשה בלבד)

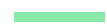

# עקרונות מאושרים להארת כותרות המבנים

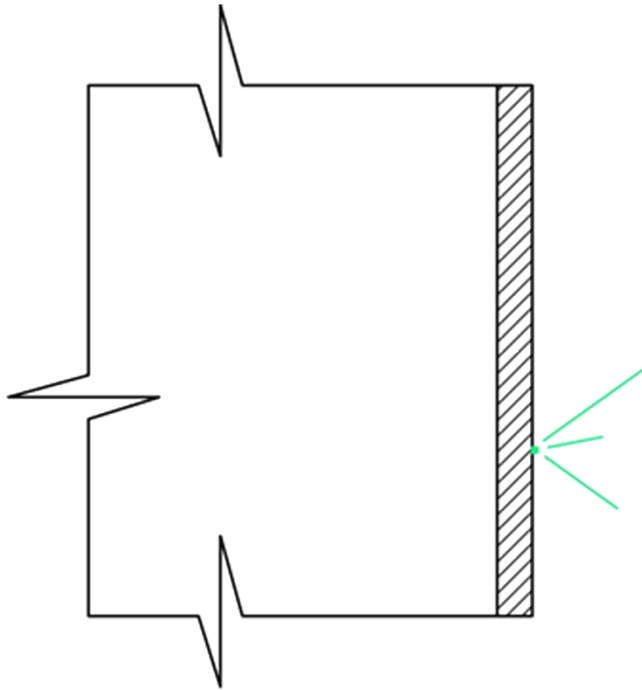

(חתך) התקנה חיצונית על גבי המבנה לקבלת פסי תאורה ברורים

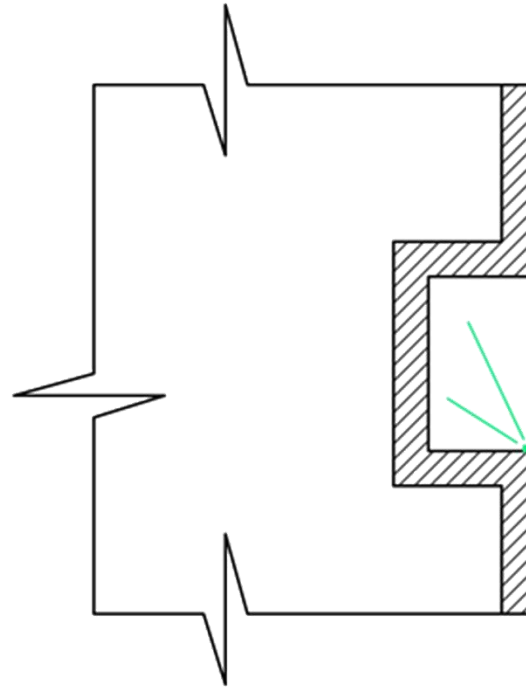

(חתך) התקנה בנישה חצובה מראש לתאורת שטיפה נסתרת

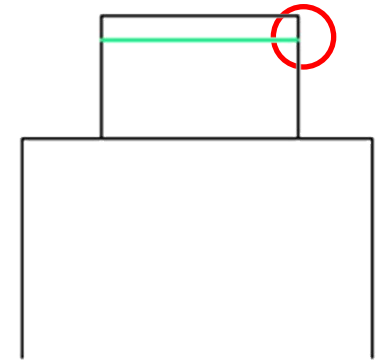

חתכים אפשריים לתליית פסי התאורה בראש הבניין.

פס תאורה (צבע להמחשה בלבד)

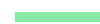

# דוגמאות: פרטים עקרוניים

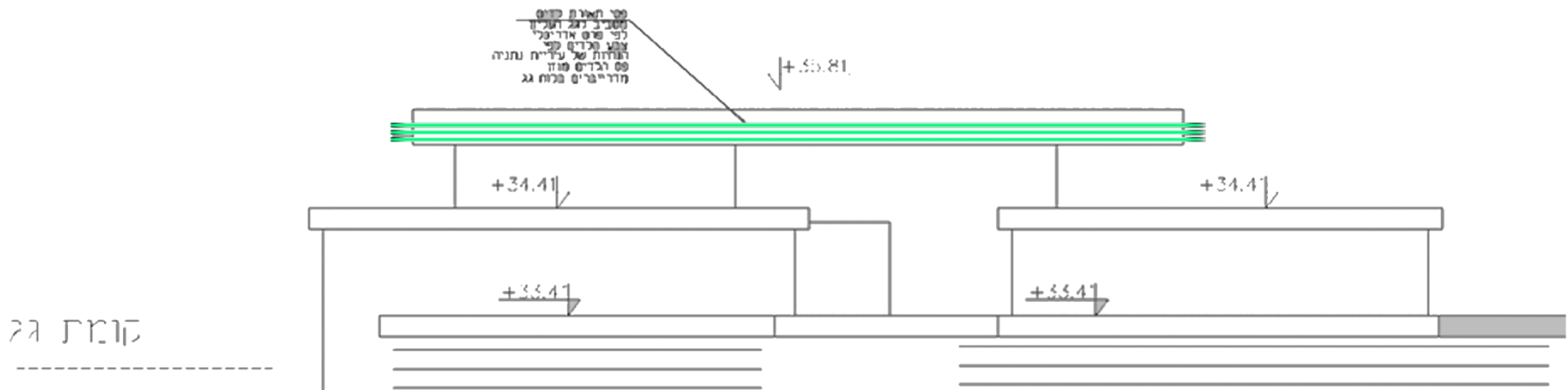

דוגמא 1

פסי תאורה אופקיים לאורך כותרת הבניין.

פס תאורה (צבע להמחשה בלבד)

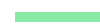



# דוגמאות: פרטים עקרוניים

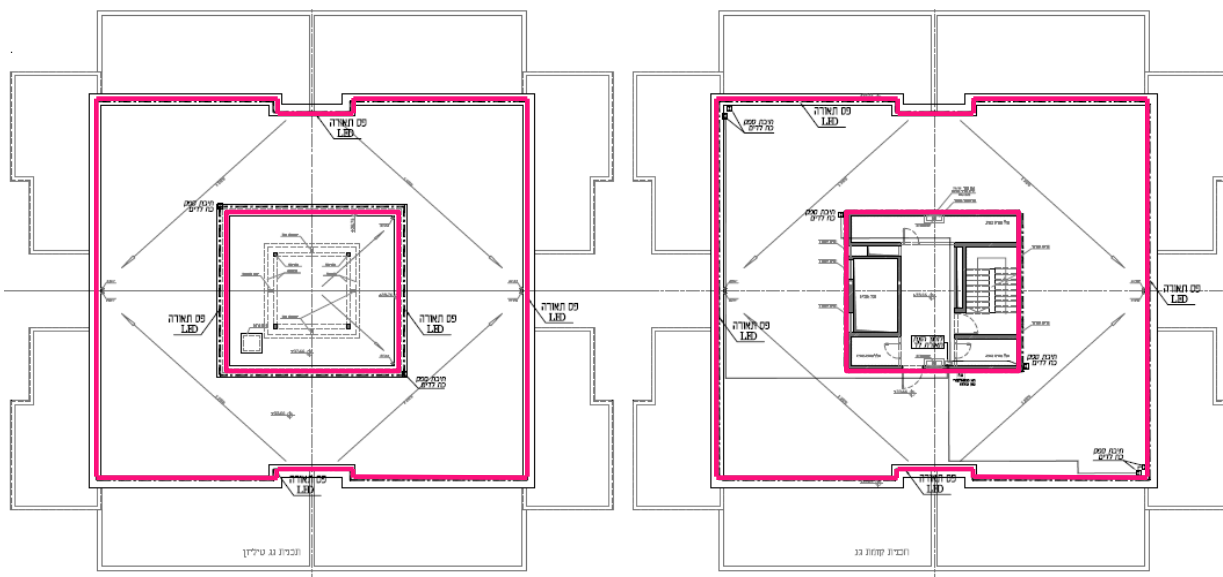

פסי תאורה אופקיים לאורך כותרת הבניין.

פס תאורה (צבע להמחשה בלבד)

דוגמא 2



# דוגמאות: פרטים עקרוניים

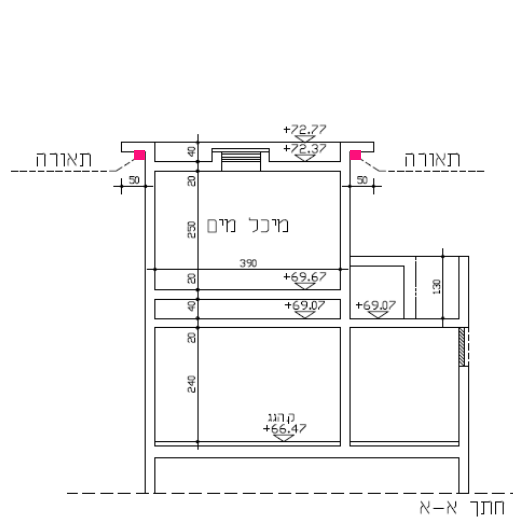
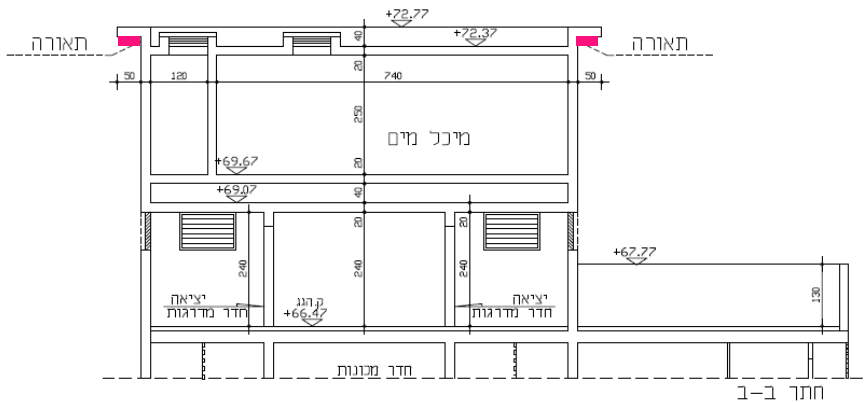

- העיקות
1. כל קומה מחזיקה בכל החזרים לפי התוכן.
  2. גבאי איש/ששן יותכנו בכל השטחים הריבויים.
  3. כל תמונה והשן ייחיד במחזיר ששן.

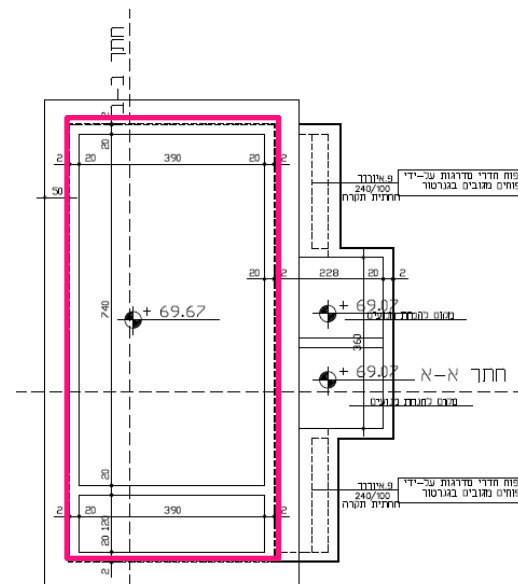

דוגמא 3

פסי תאורה אופקיים לאורך כותרת הבניין.

פס תאורה (צבע להמחשה בלבד)



# דוגמאות: פרטים עקרוניים

אלמנט תאורה היקפי  
4 פסי לדים מסוג  
NEONFLEX  
בגודל 3/4" על 7/8"

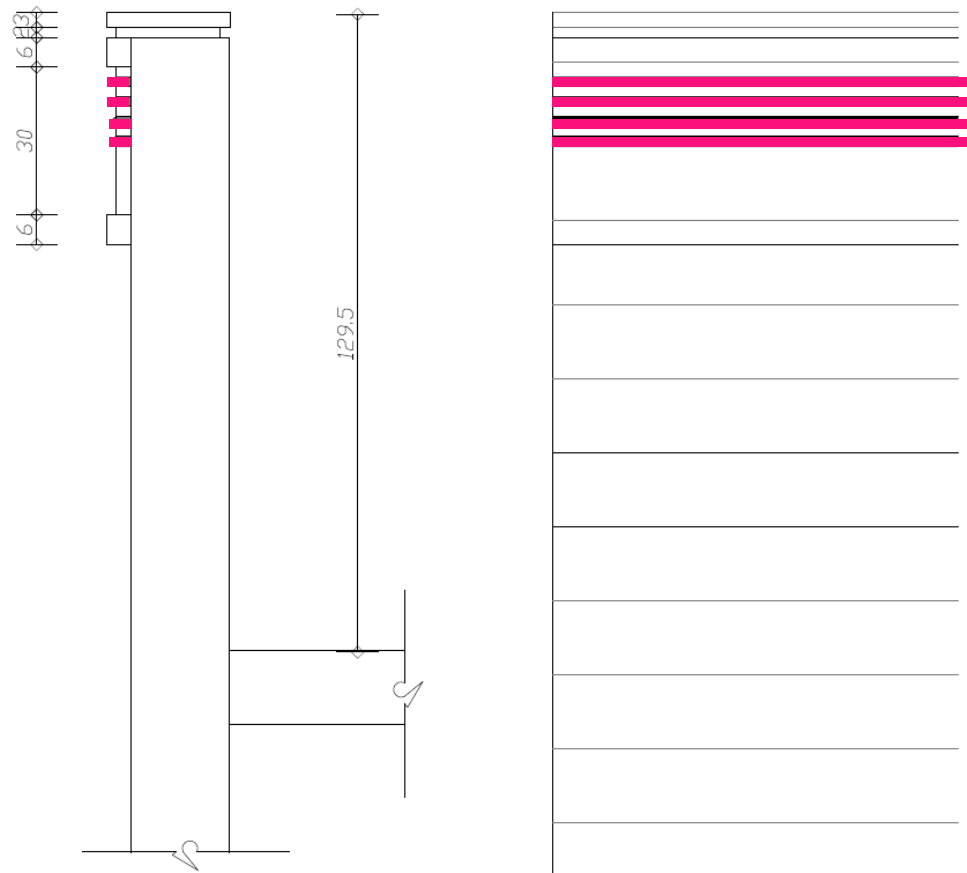

דוגמא 4

פסי תאורה אופקיים לאורך כותרת הבניין.

פס תאורה (צבע להמחשה בלבד)



# דוגמאות: פרטים עקרוניים

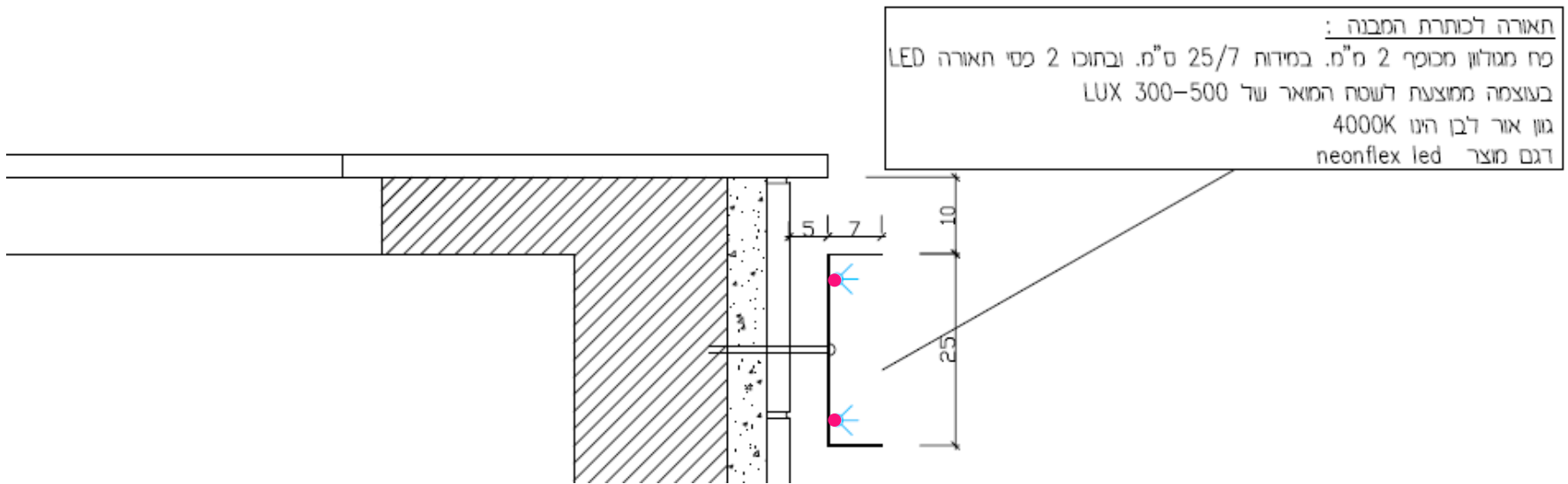
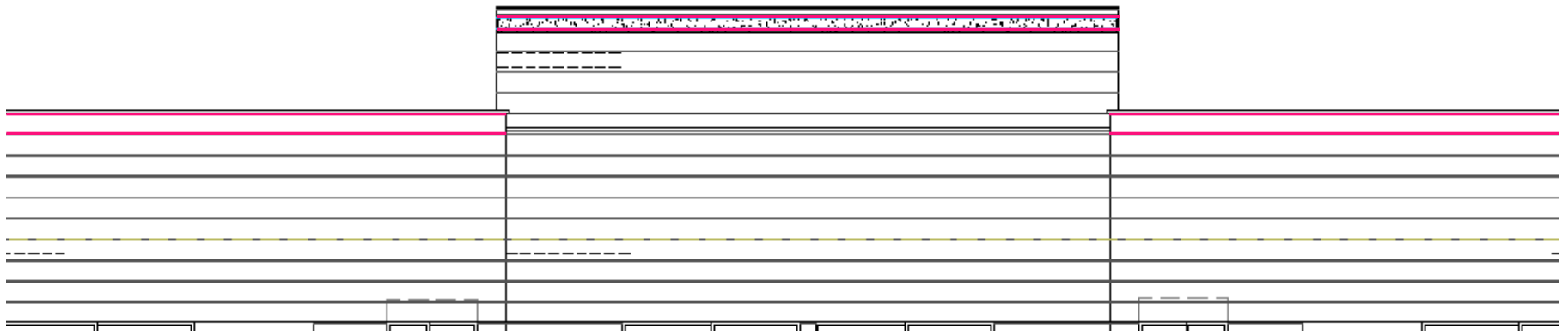

דוגמא 5

פסי תאורה אופקיים כפולים, לאורך כותרת הבניין.

פס תאורה (צבע להמחשה בלבד)





**תודה**